

智能变送器

压力/绝压变送器 (直接安装型)

概述

智能变送器是带微处理器的智能变送器, 具有优良的性能和出色的稳定性。它能测量气体、液体和水蒸汽, 并将测得的压力转换成 4 至 20 mA DC 模拟信号和数字信号。

它还可通过通信器实现双向通信, 从而方便了自诊断、测量范围重新设置和自动调零/满度调整。

SFN、HART® 和 FOUNDATION Fieldbus (基金会现场总线) 可用。

* 有关标记 [☆] 的项目, 请参见基金会现场总线类型的 SS4-GTX00Z-0100。

特征

优良的性能和出色的稳定性

- 独特的性能和半导体复合传感器保证了高达 0.04 % F.S. (满量程) 的高精度。
- 我们经过检证的传感器技术成就了 10 年内高达 0.1 % URL 的长期稳定性。

较宽的测量范围 (可调比范围)

- 一种型号就可覆盖很宽的测量范围。这一特点在测量大量程时非常有效, 并且可以减少备表的数量。
- 型号 GTX60G: 17.5 至 3500kPa (固有可调比范围: 200 至 1)
- 型号 GTX71G: 0.7 至 14MPa (固有可调比范围: 200 至 1)

耐用性高

- 最大范围压力测试被用在 10 万次以上。
- 防震规格达 3G 以上。



远程通信

- 利用数字输出的双向通信便于自诊断、测量范围重新设置、自动调零以及其他操作。

HART® 是 FieldComm Group 的注册商标。

FOUNDATION™ 是 FieldComm Group 的注册商标。

技术规格**参考精度**

±0.04%

±0.05% (阿自倍尔仪表(大连)有限公司制造)

(根据中国计量法的精度)

±0.025% (订货时需注明)

产品批准 [☆]**FM 隔爆/防尘认证 (代码 F1)**

防爆 I 级, 1 区, A, B, C, D 组; I 级, 1 区, AEx d IIC

防尘 II 级和 III 级, 1 区, E, F, G 组

T5 $-40^{\circ}\text{C} \leq T_{\text{amb}} \leq +85^{\circ}\text{C}$

危险区域

室内/室外类型 4X, IP67

工厂密封, 区域应用不要求导管密封

注意 — 使用适于在温度比周围环境温度高 5°C 情况下工作的电源线**FM 本质安全认证 (代码 F2)**IS/I, II, III/1/ABCDEF/G/T4; $-40^{\circ}\text{C} \leq T_{\text{amb}} \leq +60^{\circ}\text{C}$;

80395278, 80395279, 80395280; 实体;

4X 型; IP67 I/O/AEx ia/IIC/T4; $-40^{\circ}\text{C} \leq T_{\text{amb}} \leq +60^{\circ}\text{C}$;

80395278, 80395279, 80395280; 实体; 4X 型; IP67

实体参数: 最大电压 (Ui) = 30 伏, 最大电流 (Ii) =

100 mA, Pi=1 W, Ci=10 nF, Li=0.5 mH

FM 无火花认证 (代码 F5)无火花 I 级 2 区, A, B, C, D 组, T4; $-40^{\circ}\text{C} \leq T_{\text{amb}} \leq +60^{\circ}\text{C}$;

80395494; NIFW; 4X 型; IP67

无火花 I 级 2 区, IIC T4; $-40^{\circ}\text{C} \leq T_{\text{amb}} \leq +60^{\circ}\text{C}$;

80395494; NIFW; 4X 型; IP67

S/II, III/1/EFG/T4; $-40^{\circ}\text{C} \leq T_{\text{amb}} \leq +60^{\circ}\text{C}$;

80395494; NIFW; 4X 型; P67

无火花现场配线参数: 最大电压 (Ui) = 30 伏, Ci=10nF, Li=0.5mH

F1、F2 和 F5 组合 (代码 F6)**ATEX 隔爆 (代码 A1)** 0344

KEMA 08ATEX0004

II 级, 1/2 区, G 组, Ex d IIC T6 过程温度 (Tprocess) = 85°C $-30^{\circ}\text{C} \leq T_{\text{amb}} \leq +75^{\circ}\text{C}$ IP66/67II 级, 1/2 区, G 组, Ex d IIC T5 过程温度 (Tprocess) = 100°C $-30^{\circ}\text{C} \leq T_{\text{amb}} \leq +80^{\circ}\text{C}$ IP66/67II 级, 1/2 区, G 组, Ex d IIC T4 过程温度 (Tprocess) = 110°C $-30^{\circ}\text{C} \leq T_{\text{amb}} \leq +80^{\circ}\text{C}$ IP66/67II 级, 2 区, D 组, Ex tD A21 IP66/67 T85 过程温度 (Tprocess) = 85°C $-30^{\circ}\text{C} \leq T_{\text{amb}} \leq +75^{\circ}\text{C}$ II 级, 2 区, D 组, Ex tD A21 IP66/67 T100 过程温度 (Tprocess) = 100°C $-30^{\circ}\text{C} \leq T_{\text{amb}} \leq +75^{\circ}\text{C}$ II 级, 2 区, D 组, Ex tD A21 IP66/67 T110 过程温度 (Tprocess) = 110°C $-30^{\circ}\text{C} \leq T_{\text{amb}} \leq +75^{\circ}\text{C}$ 注意 — 使用适于在温度比周围环境温度高 5°C 情况下工作的电源线**ATEX 本质安全认证 (代码 A2)** 0344

KEMA 07ATEX0200 X

II 级, 1 区, G 组, Ex ia IIC T4 过程温度 (Tprocess) = 105°C $-30^{\circ}\text{C} \leq T_{\text{amb}} \leq +60^{\circ}\text{C}$ IP66/67

电气参数: Ui=30 V, Ii=93 mA, Pi=1 W, Ci=5 nF, Li=0.5 mH

II 级, 1 区, D 组, Ex iaD 20 IP66/67 T105 过程温度 (Tprocess) = 105°C $-30^{\circ}\text{C} \leq T_{\text{amb}} \leq +60^{\circ}\text{C}$ **NEPSI 隔爆 (代码 N1)**Ex d IIC T6 DIP A21 $T_A 85^{\circ}\text{C}$ 过程温度 (Tprocess) = 80°C $-30^{\circ}\text{C} \leq T_{\text{amb}} \leq +75^{\circ}\text{C}$ Ex d IIC T5 DIP A21 $T_A 100^{\circ}\text{C}$ 过程温度 (Tprocess) = 95°C $-30^{\circ}\text{C} \leq T_{\text{amb}} \leq +80^{\circ}\text{C}$ Ex d IIC T4 DIP A21 $T_A 115^{\circ}\text{C}$ 过程温度 (Tprocess) = 110°C $-30^{\circ}\text{C} \leq T_{\text{amb}} \leq +80^{\circ}\text{C}$

外壳类型 IP66/67

NEPSI 本质安全认证 (代码 N2)Ex ia IIC T4 过程温度 (Tprocess) = 105°C $-30^{\circ}\text{C} \leq T_{\text{amb}} \leq +60^{\circ}\text{C}$

外壳类型 IP66/67

电气参数: Ui=30 V, Ii=100 mA, Pi=1 W, Ci=13 nF, Li=0.5 mH

IECEX 隔爆 (代码 E1)

证书编号 IECEX KEM 08.0001

Ga/Gb Ex d IIC T6 过程温度 (Tprocess) = 85°C $-30^{\circ}\text{C} \leq T_{\text{amb}} \leq +75^{\circ}\text{C}$ IP66/67Ga/Gb Ex d IIC T5 过程温度 (Tprocess) = 100°C $-30^{\circ}\text{C} \leq T_{\text{amb}} \leq +80^{\circ}\text{C}$ IP66/67Ga/Gb Ex d IIC T4 过程温度 (Tprocess) = 110°C $-30^{\circ}\text{C} \leq T_{\text{amb}} \leq +80^{\circ}\text{C}$ IP66/67Ex tD A21 IP66/67 T85 过程温度 (Tprocess) = 85°C $-30^{\circ}\text{C} \leq T_{\text{amb}} \leq +75^{\circ}\text{C}$ Ex tD A21 IP66/67 T100 过程温度 (Tprocess) = 100°C $-30^{\circ}\text{C} \leq T_{\text{amb}} \leq +75^{\circ}\text{C}$ Ex tD A21 IP66/67 T110 过程温度 (Tprocess) = 110°C $-30^{\circ}\text{C} \leq T_{\text{amb}} \leq +75^{\circ}\text{C}$ 注意 — 使用适于在温度比周围环境温度高 5°C 情况下工作的电源线**IECEX 本质安全认证 (代码 E2)**

IECEX KEM 07.0058X

0 区, Ex ia IIC T4 过程温度 (Tprocess) = 105°C $-30^{\circ}\text{C} \leq T_{\text{amb}} \leq +60^{\circ}\text{C}$ IP66/67

电气参数: Ui=30 V, Ii=93 mA, Pi=1 W, Ci=5 nF, Li=0.5 mH

Ex iaD 20 IP66/67 T105 过程温度 (Tprocess) = 105°C $-30^{\circ}\text{C} \leq T_{\text{amb}} \leq +60^{\circ}\text{C}$

KOSHA 隔爆 (代码 K1)

Ex d II C T6 过程温度 (T_{process}) = 85 °C
 -30 °C ≤ 环境温度 (T_{amb}) ≤ +75 °C
 Ex d II C T5 过程温度 (T_{process}) = 100 °C
 -30 °C ≤ 环境温度 (T_{amb}) ≤ +80 °C
 Ex d II C T4 过程温度 (T_{process}) = 110 °C
 -30 °C ≤ 环境温度 (T_{amb}) ≤ +80 °C

电磁兼容性 (EMC) 符合标准 [☆]

EN 61326-1 (工业电磁环境)
 EN 61326-2-3

船级

制造场所: 日本

船级	NK	LR	BV	DNV GL	KR	ABS
	日本海事协会	劳氏质量认证	必维国际检验集团	DNV GL AS	韩国船级社	美国船级社

制造场所: 大连

船级	CCS
	中国船级社

功能规格

防护类型

NEMA 3 和 4X
 IEC IP66/67

测量量程/设置范围/耐过负荷

型号	测量量程	设定范围	耐过负荷
GTX 60G	17.5 至 3500 kPa {0.175 至 35 kgf/cm ² }	-100 至 +3500 kPa {-1 至 +35 kgf/cm ² }	5250 kPa {52.5 kgf/cm ² }
GTX 71G	0.7 至 14 MPa {7 至 140 kgf/cm ² }	-0.1 至 +14 MPa {-1 至 +140 kgf/cm ² }	21 MPa {210 kgf/cm ² }
GTX 60A	35 至 3500 kPa abs {0.35 至 35 kgf/cm ² }	0 至 +3500 kPa abs {0 至 +35 kgf/cm ² }	5250 kPa abs {52.5 kgf/cm ² }
GTX 71A	0.7 至 14 MPa abs {7 至 140 kgf/cm ² }	0 至 +14 MPa abs {0 至 +140 kgf/cm ² }	21 MPa abs {210 kgf/cm ² }
GTX 82A	0.7 至 20 MPa abs {7 至 200 kgf/cm ² }	0 至 +20 MPa abs {0 至 +200 kgf/cm ² }	30 MPa abs {300 kgf/cm ² }



图 2. 接液部件工作压力及温度 (氧用和氯用)

电源 [☆]

12.5 至 42V DC
 本质安全认证、n 型、无火花型: 限于 12.5 至 30V DC

电源电压和负载电阻特性 [☆]

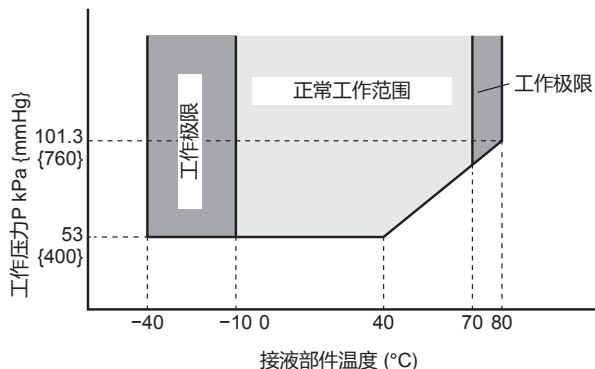
请参见图 3。
 限于负载电阻: 250 至 1345Ω, 用于 SFN 或 DE 通信。
 250 至 600Ω, 用于 HART 通信。
 电源电压: 本质安全认证、n 型、无火花型: 限于 12.5 至 30V DC



图 3. 电源电压与负载电阻特性

注) 如要使用通信器进行通信, 需有一只等于或大于 250Ω 的负载电阻。

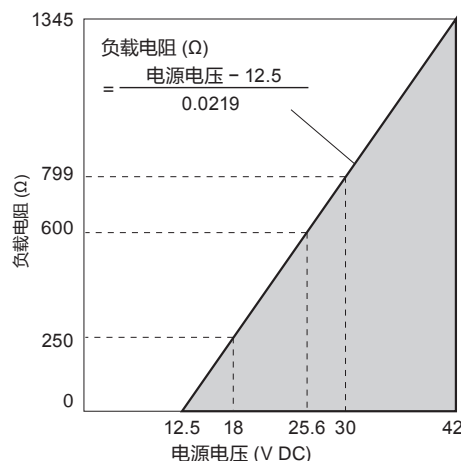

图 1. 接液部件工作压力及温度 (通用型)

输出 [☆]

模拟输出 (4 至 20 mA DC), 带 DE 协议
 模拟输出 (4 至 20 mA DC), 带 HART 协议
 数字输出 (DE 协议)

输出信号 [☆]

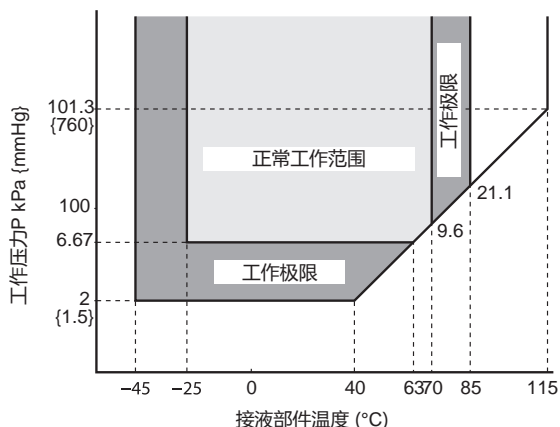
3.6 至 21.6 mA
 3.8 至 20.5 mA (与 NAMUR NE43 兼容)

故障报警 [☆]

上限: ≥ 21.6 mA
 下限: ≤ 3.6 mA

环境温度范围**正常工作范围**

通用型: -31 至 +158°F (-25 至 +70 °C)
 氧用和氯用型: 14 至 158°F (-10 至 +70 °C)

工作极限:

通用型: -40 至 +185°F (-40 至 +85 °C)
 氧用和氯用型: -40 至 +176°F (-40 至 +80 °C)
 数字指示灯型: -22 至 +185°F (-30 至 +85 °C)

运输和保存条件

-40 至 +158°F (-40 至 +70 °C)

接液部件温度范围**正常工作范围**

通用型: -13 至 +158°F (-25 至 +70 °C)
 氧用和氯用型: 14 至 158°F (-10 至 +70 °C)

工作极限:

通用型: -40 至 +185°F (-40 至 +85 °C)
 氧用和氯用型: -40 至 +176°F (-40 至 +80 °C)

环境湿度限制

5 至 100% RH

对电源电压变化的稳定性

$\pm 0.005\%$ FS/V

响应时间 [☆]

100 毫秒以内 (此时阻尼时间设置为 0 秒)。

阻尼时间 [☆]

从 0 至 32 秒, 分十档可调 (SFN)
 从 0 至 120 秒, 可调 (HART)

零点稳定性

10 年内为 $\pm 0.1\%$ URL (GTX60G)
 10 年内为 $\pm 0.2\%$ URL (GTX71G)

避雷保护 [☆]

适用标准 IEC 61000-4-5
 电流浪涌峰值 (80/20 μ 秒): 6000 A

振动影响**油漆代码 X、H 和 D**

低于 $\pm 0.1\%$ URL, 具有高振动水平的场地或管道
 (10-60Hz, 0-21mm 峰值位移/60-2000Hz, 3g)

油漆代码 E

低于 $\pm 0.1\%$ URL, 具有低振动水平的场地或管道
 (10-60Hz, 0-15mm 峰值位移/60-500Hz, 2g)

指示器

数字 LCD 指示器 (任选) 可指示工程单位, 并可在
 -19999 至 +19999 (4.5 位) 之间任意设定。为校准表
 头, 在订货时需指定下列各项:

- 表头校准范围
- 表头校准单位
- 表头指示的方式: 线性/开方
 各种参数可用智能通信器或 HART® 通信器来设定。

任选规格**禁油处理**

变送器接液部件出厂前做禁油处理。

外部零点/满度调整功能

变送器可轻易在现场做零点或满度调整。
 必须选择指示器才能启用此选项。
 现场总线类型无满度调整。

弯头

它是一个适配器, 在现场配线条件要求的情况下可将电
 气导管连接端口从水平方向改为垂直方向。根据需要,
 可使用一个或两个弯头。

非 SI 单位符合性

我们交付的变送器可根据要求设定为任何非 SI 单位。

安全型变送器

选定此选项作为安全仪表系统 (SIS) 的组件。
 AT9000 符合 IEC61508, 并获得安全完整性等级 2
 (SIL-2) 的认证
 此选项不适用于基金会现场总线类型、DE 通信类型、
 外部零点/满度调整 (选项 A2) 和报警输出 (选项 Q7)。

报警输出 (接点输出)

接点输出作为检测到报警 (输出报警/传感器温度报警)
 条件时的报警输出。它可以被设定为常闭。

接点输出类型: 1 开路集电极 (NPN)

接点容量: 最大 30 V DC、最大 30 mA DC

输出“开 (ON)”时的残留电压: 最大 3.0 V

运行模式: 常开 (默认)

不推荐采用常闭。

选择此选项时, 无法使用当前检查的 CHECK 端子。
 此选项不适用于基金会现场总线类型、本质安全认证、
 n 型、无火花型。

高级诊断 [☆]

此选项适用于基金会现场总线类型。
参见 SS4-GTX00Z-0100。

用户校正

校正出厂规定压力范围。

物理规格

材料

封入液

通用型为硅油
氧用和氮用型为氟油

中央本体

316 SST

变送器外壳

铝合金、CF8M (相当于 316 SST)

O 形圈

NBR

油漆

标准: 丙烯酸树脂烘漆
防腐: 烤漆氨基甲酸乙酯

颜色

外壳: azbil bordeaux 2.5R 2.25/5
盖: 银 N-8.2

重量

约 1.3 kg

安装

电气连接

1/2 NPT 内螺纹、M20 内螺纹。

接地

电阻最大 100Ω

安装

安装在水平或垂直的 2 英寸管上 (可以直接安装在过程管线上)

过程连接

外螺纹: 1/2 NPT, R 1/2, G 1/2, M20×1.5
内螺纹: 1/2 NPT, Rc 1/2

搬运变送器注意事项

为了充分发挥本变送器的性能, 请注意以下几点。使用前请阅读使用说明书。

变送器安装注意事项

警告

- 安装变送器时, 请确保密封垫片不会从变送器与过程流体 (如适配法兰连接处、连接管道和法兰) 相连接的地方突出。否则, 可能会导致过程流体泄漏, 造成灼伤等伤害。此外, 如果过程流体包含有毒物质, 请采取安全措施, 例如戴护目镜和面罩, 防止流体与皮肤和眼睛接触, 避免吸入有毒物质。
- 请根据技术规格书所规定的工作范围 (例如防爆、压力等级、温度、湿度、电压、振动、冲击、安装方向、大气等) 使用变送器。不按照操作条件使用变送器可能会导致设备故障或引起火灾, 造成人体灼伤危险或类似危险。
- 当在防爆区域内进行布线工作时, 请遵循防爆标准指导书中规定的操作方法小心作业。

注意

- 安装后, 请勿将变送器用作脚踏板或站在变送器上。否则, 可能会损坏设备。
- 小心玻璃显示器, 勿用工具等击打数字表头的玻璃部分, 击碎玻璃可能会导致身体受伤。
- 变送器较重。请小心安装并穿上安全鞋。
- 碰撞变送器可能会损坏传感器模块。

接线注意事项

警告

- 为防止电击, 请不要用湿手或在带电的状态下进行布线作业。

注意

- 请按照技术规格书的要求正确进行接线。接线错误会导致仪表故障或造成不可弥补的损坏。
- 请使用符合技术规格书的电源。使用不合适的电源会导致仪表故障或造成不可弥补的损坏。
- 该仪器应使用带过电流保护的电源。

注:

如果客户的要求超出样本范围, 可进行定制, 请联系阿自倍尔公司代表。
如需现场总线FF资料, 请联系阿自倍尔公司代表。



使用 HART 规格设备注意事项

- 若用辅助机 (HART 通信器等) 对仪表进行操作, 请将服务器 (DCS, 设备管理系统) 的通信间隔时间设置大于 8 秒, 或停止服务器与仪表的通信。如果服务器在 8 秒内反复与仪表进行 HART 通信, 仪表将可能接收不到辅助机的请求 (可能不能与仪表进行通信)。
- 如果周围环境的电器噪音干扰影响与服务器进行 HART 通信, 请采取对应措施, 例如, 将信号电缆与噪音源分离, 改善接地或更换信号屏蔽电缆等。即使噪音会干扰 HART 通信, 4-20 mA 模拟信号也不会受到影响, 可正常用作控制装置。
- 如果在多站操作模式下对本产品进行操作, 可使用的设备数量将受到限制。若要使用多站操作模式, 请咨询我们。

选型

GTX60G/A 型 (中表压力/绝对压力、直接安装型)

型号: GTX_ _G/A- 选项 I (I II III IV V VI VII) - 选项 II (I II III IV V VI) - 选项

基本型号

测量量程	17.5 至 3500 kPa (0.175 至 35 kgf/cm ²)	GTX60G
	35 至 3500 kPa abs (0.35 至 35 kgf/cm ²)	GTX60A

选项 I

I 输出	4 至 20 mA (SFN 通信)	A
	4 至 20 mA (HART 通信)	B
	基金会现场总线通信 ^{*23*24}	C
	数字输出 (DE 通信) *1	D
	4 至 20mA (HART7 通信)	F
II 封入液	通用型 (硅油)	A
	氟用 (氟油)	H
III 材质 (仪表本体盖、排气/放液孔塞)	仪表本体盖	排气/放液孔塞
	无 (直接安装)	无 (直接安装)
IV 材质 (中央本体)	316 SST (膜盒: 316L SST)	A
V 过程连接	Rc 1/2 内螺纹	1
	1/2 NPT 内螺纹	2
	1/2 NPT 外螺纹	3
	R 1/2 外螺纹	4
	G 1/2 外螺纹	5
	M20×1.5 外螺纹	7
VI 过程安装	直接安装	F
VII 螺栓/螺帽	无	X

选项 II

I 电气连接	1/2 NPT, 水密	A
	M20, 水密 *2	B
II 防爆 [☆] *3	无	XX
	FM 隔爆/防尘认证	F1
	FM 本质安全认证	F2
	FM 本质安全 ia/ic FISCO 及现场总线 *22	F4
	FM 无火花认证	F5
	F1、F2 和 F5 代码组合	F6
	FM 现场总线无火花型 *22	F7
	ATEX 隔爆	A1
	ATEX 本质安全认证	A2
	ATEX 本质安全 ia FISO 及现场总线 *22	A4
	ATEX 本质安全 ic FISO 及现场总线 *22	A7
	IECEX 隔爆	E1
	IECEX 本质安全认证	E2
	IECEX Intrinsic safety ia FISCO 及现场总线 *22	E4
	IECEX Intrinsic safety ic FISCO 及现场总线 *22	E7
NEPSI 隔爆 *4 (大连工厂适用)	N1	
NEPSI 本质安全认证 *4 (大连工厂适用)	N2	
KOSHA 隔爆 *4	K1	
III 指示器	无	X
	带指示器 *5	A
IV 油漆	标准型	X
	无 (316 不锈钢外壳) 防腐 (氨基甲酸乙酯)	E H
V 故障报警	偏向高刻度端	A
	偏向低刻度端	B
	无 (基金会现场总线) *6	X
VI 安装支架	无	X
	CF8 (L 型)	1

*1.不适用于与选项代码 Q1 “安全型变送器” 组合。

*2.不适用于与防爆代码 F1 和 F6 组合。

*3.基金会现场总线类型。参见 SS4-GTX00Z-0100。

*4.不适用于与油漆代码 E 组合。

*5.如果选择了输出的代码 C “基金会现场总线通信”，则应选择选项代码 A2。

*6.不适用于与输出的代码 A “4 至 20mA (SFN 通信)”、代码 B “4 至 20mA (HART 通信)” 和代码 D “数字输出 (DE 通信)” 组合。

*22 应选择输出的代码 C。关于产品批准，请参考规格书 SS4-GTX00Z-0100。

*23 不适用于与代码 Q1 “安全型变送器” 和 Q2 “符合 NAMUR NE43 的输出信号” 的组合。

*24 在选择显示器的代码 A 的场合，应该选择代码 A2。

GTX71G/71A/82A型 (高表压力/绝对压力、直接安装型)

型号: GTX_ _G/A- 选项 I (I II III IV V VI VII) - 选项 II (I II III IV V VI)- 选项基本型号

测量量程	0.7 至 14 MPa (7 至 140 kgf/cm ²)	GTX71G
	0.7 至 14 MPa abs (7 至 140 kgf/cm ²)	GTX71A
	0.7 至 20 MPa abs (7 至 200 kgf/cm ²)	GTX82A

选项 I

I 输出	4 到 20 mA (SFN 通信)	A
	4 到 20 mA (HART 通信)	B
	基金会现场总线通信 ^{*23*24}	C
	数字输出 (DE 通信) *1	D
	4 到 20mA (HART7 通信)	F
II 封入液	通用型 (硅油)	A
	氟用 (氟油)	H
III 材质 (仪表本体盖、排气/放液孔塞)	仪表本体盖	排气/放液孔塞
	无 (直接安装)	无 (直接安装)
IV 材质 (中央本体)	316 SST (膜盒: 316L SST)	A
V 过程连接	Rc 1/2 内螺纹	1
	1/2 NPT 内螺纹	2
	1/2 NPT 外螺纹	3
	R 1/2 外螺纹	4
	G 1/2 外螺纹	5
	M20×1.5 外螺纹	7
VI 过程安装	直接安装	F
VII 螺栓/螺帽	无	X

选项 II

I 电气连接	1/2 NPT, 水密	A
	M20, 水密 *2	B
II 防爆 [☆] *3	无	XX
	FM 隔爆/防尘认证	F1
	FM 本质安全认证	F2
	FM 本质安全 ia/ic FISCO 及现场总线 *22	F4
	FM 无火花	F5
	F1、F2 和 F5 代码组合	F6
	FM 现场总线无火花型 *22	F7
	ATEX 隔爆	A1
	ATEX 本质安全认证	A2
	ATEX 本质安全 ia FISO 及现场总线 *22	A4
	ATEX 本质安全 ic FISO 及现场总线 *22	A7
	IECEX 隔爆	E1
	IECEX 本质安全认证	E2
	IECEX 本质安全 ia FISCO 及现场总线 *22	E4
	IECEX 本质安全 ic FISCO 及现场总线 *22	E7
NEPSI 隔爆 *4 (大连工厂适用)	N1	
NEPSI 本质安全认证 *4 (大连工厂适用)	N2	
KOSHA 隔爆 *4	K1	
III 指示器	无	X
	带指示器 *5	A
IV 油漆	标准型	X
	防腐 (氨基甲酸酯)	H
V 故障报警	偏向高刻度端	A
	偏向低刻度端	B
	无 (基金会现场总线) *6	X
VI 安装支架	无	X
	CF8 (L 型)	1

*1.不适用于与选项代码 Q1 “安全型变送器” 组合。

*2.不适用于与防爆代码 F1 和 F6 组合。

*3.基金会现场总线类型。参见 SS4-GTX00Z-0100。

*4.不适用于与油漆代码 E 组合。

*5.如果选择了输出的代码 C “基金会现场总线通信”，则应选择选项代码 A2。

*6.不适用于与输出的代码 A “4 至 20mA (SFN 通信)”、代码 B “4 至 20mA (HART 通信)” 和代码 D “数字输出 (DE 通信)” 组合。

*22 应选择输出的代码 C。关于产品批准，请参考规格书 SS4-GTX00Z-0100。

*23 不适用于与代码 Q1 “安全型变送器” 和 Q2 “符合 NAMUR NE43 的输出信号” 的组合。

*24 在选择显示器的代码 A 的场合，应该选择代码 A2。

型号: GTX_ _G/A- 选项 I (I II III IV V VI VII) - 选项 II (I II III IV V VI)- 选项

选项

		—
	无选用	XX
	外部零点/满度调整 (仅对基金会现场总线进行外部零点调整) *8 *9	A2
	带一个弯头 (左侧) *3 *4 *7	G1
	带一个弯头 (右侧) *3 *4 *7	G2
	带两个弯头 *3 *5 *7	G3
	禁油和禁水处理	K1
	禁油处理 *1	K3
	镀金膜片	L1
	316 SST (与大气接触的部件) *11 *12 *13	P8
	安全型变送器 (SIL2) *2 *9 *14	Q1
	NAMUR NE43 符合输出信号极限: 3.8 至 20.5mA (输出电流 21.6mA/选定的上限, 3.6mA/选定的下限) *9 *14	Q2
	报警输出 (接点输出) *10 *14	Q7
	高级诊断 *15	Q8
	用户校正	R1
	测试报告	T1
	Mill 认证	T2
	溯源性证书	T4
	NACE 认证 *6	T5
	非 SI 单位	W1
	阿自倍尔仪表 (大连) 有限公司制造 *16 *17 *18	YB
	压力测试/泄露测试证书 (针对普通客户)	S3
	外壳颜色: 红 (孟赛尔: 5R4/13)	C1
	外壳颜色: 黄 (孟赛尔: 2.5Y8/16)	C2
	外壳颜色: 浅蓝 (孟赛尔: 7.5B G7/2)	C3
	外壳颜色: 其他	C4

*1.当选择封入液代码 H 或 J 时, 无需选择。

*2.不适用于与选项代码 A2 或 Q7 组合。

*3.不适用于与过程安装代码 A 或 B 组合。

*4.不适用于与防爆代码 F1、F6 组合。

*5.不适用于任何防爆。请选择防爆代码 XX “无”。

*6.适用于材质 (中央本体) 代码 B “ASTM B575”。

*7.不适用于与电气连接代码 B “M20 水密” 组合。

*8.不适用于与指示器代码 X “无” 组合。请选择 “带指示器”。

*9.不适用于输出代码 D “数字输出 (DE 通信)”。

*10.不适用于与防爆代码 F2、F5、F6、N2、E2、E5 和 A2 组合。

*11.如果选择代码 P8, 则应选择螺栓/螺帽代码 D。

*12.如果选择代码 P8, 则应选择油漆代码 E。

*13.如果选择代码 P8, 则应选择安装支架代码 X 或 2。

*14.不适用于输出代码 C “数字输出 (基金会现场总线通信)”。

*15.不适用于与输出的代码 A “4 至 20mA (SFN 通信)”、代码 B “4 至 20mA (HART 通信)” 和代码 D “数字输出 (DE 通信)” 组合。

*16.只能选择防爆代码 N1、N2。

*17.不适用于与选项代码 Q1 组合。

*18.不适用于与选项代码 T4 组合。

*21 适用于代码 C “基金会现场总线” 或输出的代码 F “HART7 通信”。



尺寸

单位: mm

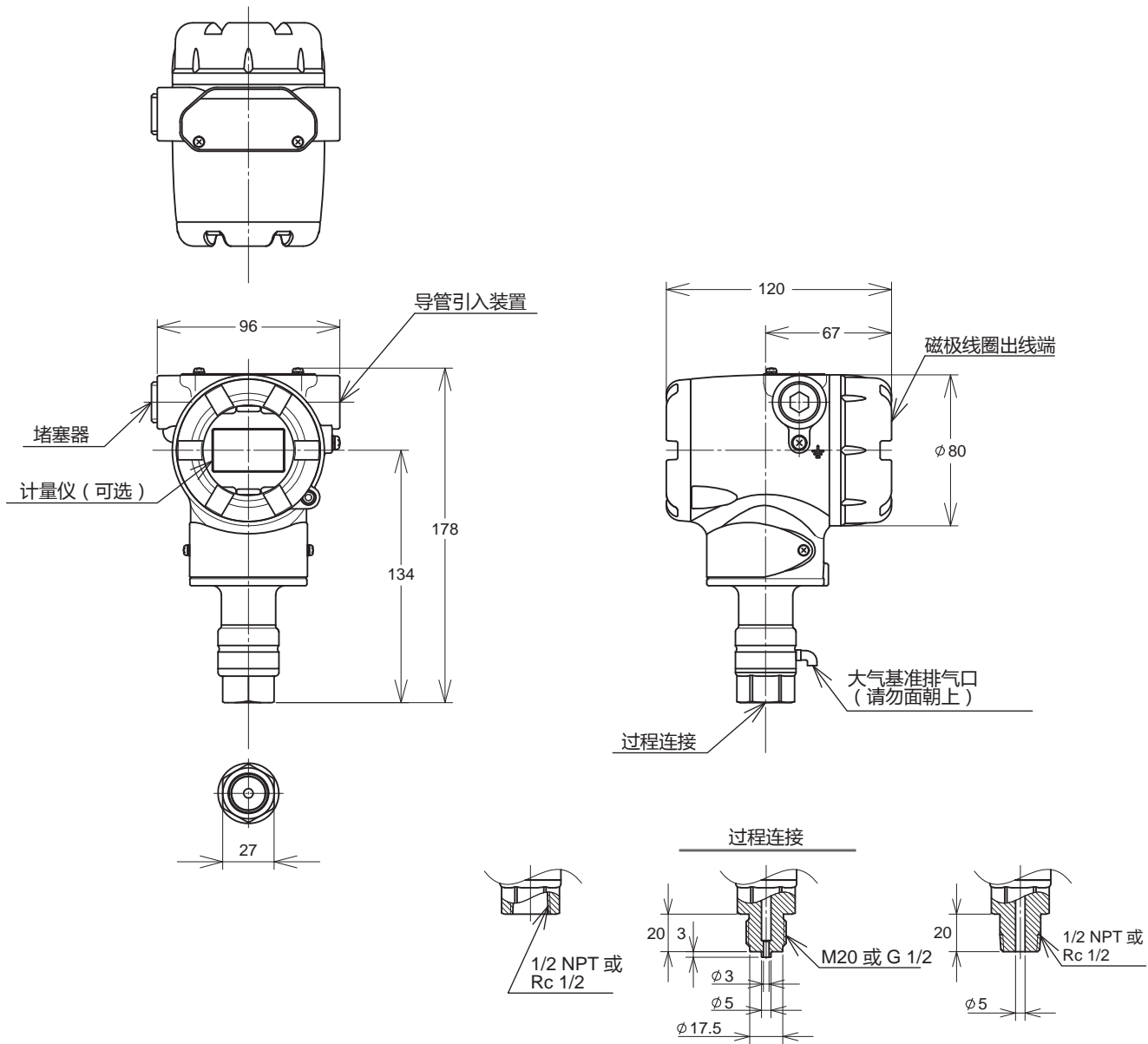

端子连接

(不适用于现场总线。有关现场总线, 见 SS4-GTX00Z-0100。)



表 1: 端子连接

符号	详细信息
S+	电源和输出信号 +
S-	电源和输出信号 -/检查仪表-
CHK/AL	检查仪表 +
⊥	接地

表 2: 端子连接 (选项 "07" : 报警输出)

符号	详细信息
S+	电源和输出信号 +
S-	电源和输出信号 -
CHK/AL	警报 +
⊥	接地/警报 -

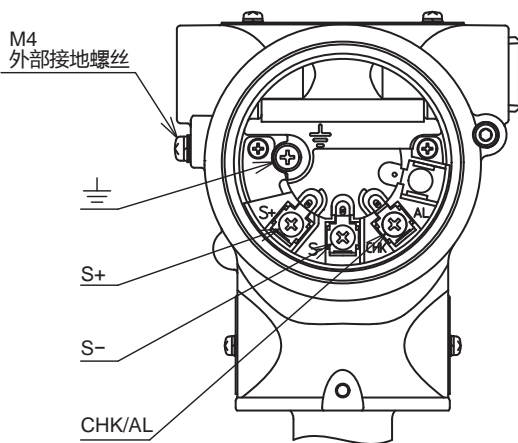
安装至垂直的 2" 管

单位: mm

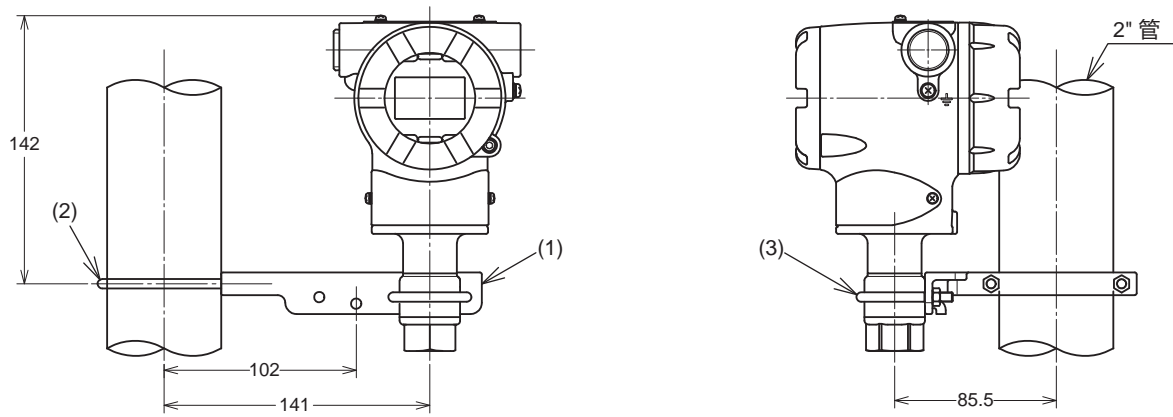

安装至水平的 2" 管

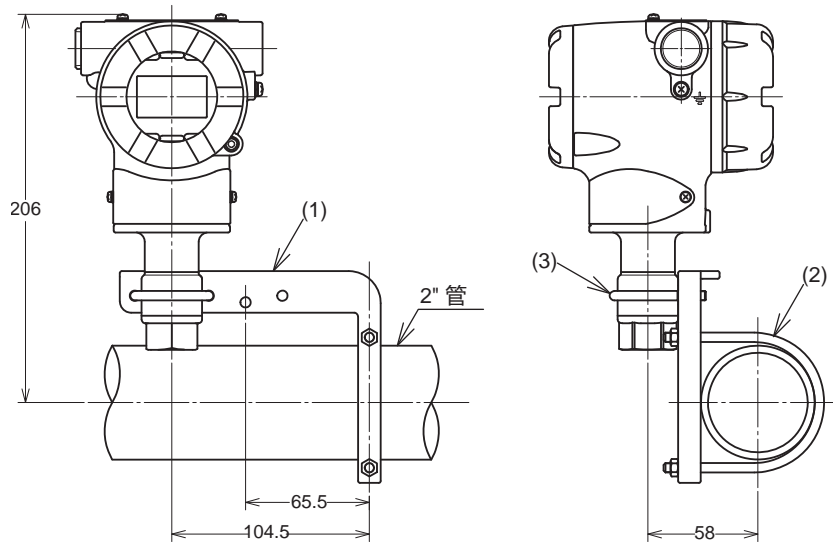

安装至墙面

支架尺寸

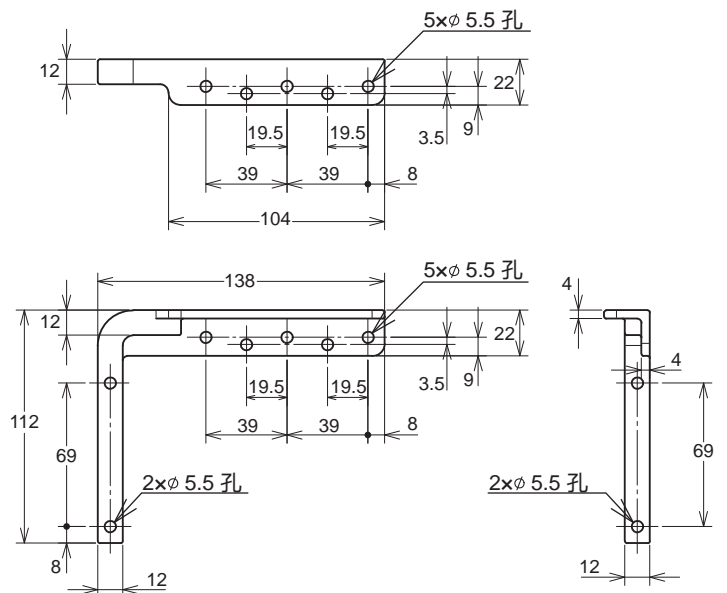
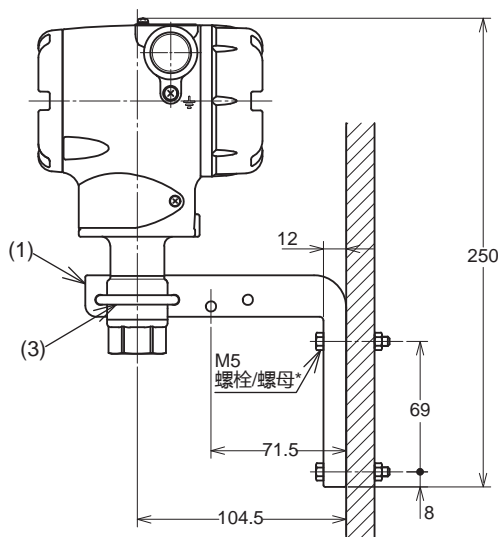

注) *不包括用于挂壁安装的螺栓。(长度将根据墙壁厚度而变化)

结构材料

键号	说明	材料
(1)	安装支架	CF8
(2)	U 形螺栓/螺母	SUS304
(3)	U 形螺栓/螺母	SUS304

该图所示为使用可选安装支架时的尺寸，以及典型的安装示例。也可能出现其他变化。

在订购及使用产品之际，请务必登入以下网站，浏览“关于订购与使用的承诺事项”。

<https://www.azbil.com/cn/products/factory/order.html>

阿自倍尔株式会社 <https://www.azbil.com>

azbil

上海阿自倍尔控制仪表有限公司

上海市徐汇区宜山路700号B2栋8楼

电话：021-68732581 68732582 68732583

传真：021-68735966

邮编：200233

<https://sacn.cn.azbil.com>

发行年月：2020年4月第3版

未经阿自倍尔株式会社事先书面同意，不得转载或复制本出版物的任何部分。